

CIP
2200
FOREST
CIPPATRICE SMINUZZATRICE



CIP 2200 PTO
1000 g/min

CIP 2200 FOREST - Cippatrice sminuzzatrice

I Cippatrice professionale in grado di lavorare rami con diametro massimo di 220 mm. È la macchina ideale per chi ha grossi volumi da smaltire e, nello stesso tempo vuole anche lavorare diametri impegnativi. L'alimentazione idraulica dei due rulli è indipendente e viene azionata con l'impianto del trattore. L'azionamento del rotore con rotazione 1.000 g/m' sulla presa di forza del trattore riduce l'assorbimento di potenza, aumentando le prestazioni. Il particolare sistema di taglio sul nuovo rotore a doppio disco, con sistema di raffinazione, permettono di ottenere un chip molto uniforme, idoneo all'alimentazione di caldaie a cippato.

GB Chipping machine for professional use, suitable to cut branches up to 220 mm in diameter. This machine is the best solution for chipping large quantities of material and working pieces of a large diameter. The hydraulic supply of the two rollers is independent and is driven with the tractor system. The rotor drive with rotation 1000 rpm on the tractor power take-off reduces power absorption, in-

creasing performance. The special cutting system on the new dual disk rotor, with refining system, is able to obtain a very uniform chip appropriate to feed chip boilers.

D Professioneller Zerkleinerungsmaschine zur Bearbeitung von Ästen mit max. Durchmesser von 220 mm. Es ist die ideale Maschine für diejenigen, die größere Materialvolumens zu entsorgen und gleichzeitig auch besonders anspruchsvolle Durchmesser zu bearbeiten haben. Die hydraulische Speisung der beiden Rollen ist unabhängig und wird mit der Traktoranlage vorgenommen. Der Antrieb des Rotors mit einer Drehung von 1000 U/Min. am Nebenantrieb des Traktors reduziert die Leistungsaufnahme und erhöht die Leistungen. Das besondere Schnittsystem am neuen Rotor mit doppelter Scheibe und Refinementssystem ermöglichen den Erhalt eines sehr einheitlichen Schnitzels, der für die Speisung von Schnitzelheizkesseln geeignet ist.

F Coupeuse à bois professionnelle en mesure de travailler des branches d'un diamètre allant jusqu'à 220 mm. C'est la machine idéale pour ceux qui ont de gros volumes à évacuer avec des diamètres contraignants. L'alimentation hydraulique des deux rouleaux est indépendante et actionnée par l'installation du tracteur. L'actionnement du rotor à 1.000 t/mn sur la prise de force du tracteur réduit l'absorption de puissance et augmente ainsi les performances. Le système spécial de coupe sur le nouveau rotor à double disque et le système de raffinement permettent d'obtenir des plaquettes très uniformes, parfaites pour les chaudières à bois déchiqueté.

E Astilladora profesional capaz de trabajar ramas con un diámetro máximo de 220 mm. Es la máquina ideal para quien tiene que eliminar grandes volúmenes y que, al mismo tiempo, desea también trabajar diámetros importantes. La alimentación hidráulica de los dos rodillos es independiente y es accionada con la instalación del tractor. El accionamiento del rotor con rotación 1.000 rev./m' sobre la toma de fuerza del tractor, reduce la absorción de potencia, aumentando las prestaciones. El sistema especial de corte en el nuevo rotor de disco doble, con sistema de refinación, permite obtener un chip muy uniforme, apto para la alimentación de calderas de chipeado.



Dettaglio tramoggia alimentazione

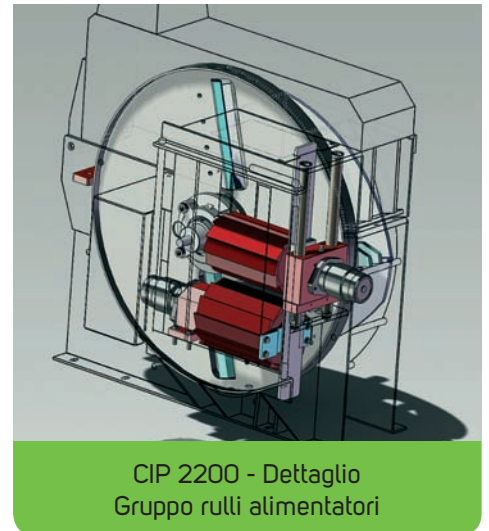

CIP 2200 - Dettaglio Gruppo rulli alimentatori



Dettaglio attacco 3° punto

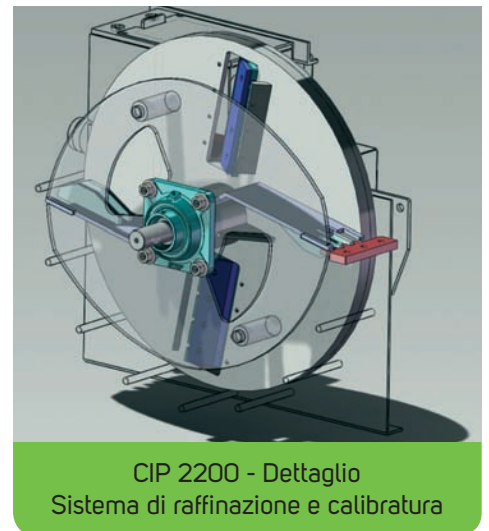

CIP 2200 - Dettaglio Sistema di raffinazione e calibratura

Modelli Models Modell Modelos Modelo	Motore/potenza Engine/power Antrieb/leistung Moteur/puissance Motor/potencia	Diametro cippabile Diameter to be cut Häckslæg. durchm. Diametre de coupe Diametre astillable	Cottelli regolabili Adjustable blades Einstell. messer Couteaux réglables Cuchillas regulabl.	Resa oraria Output/hour Durchsatz/stunde Rendim. horaire Rendim. horario	Apertura rulli Rolls opening Walzenöffnung Overture rouleaux Abertura rodillos	Peso Weight Gewicht Poids Peso	Dimens. macchina Machine dimens. Aussenmabe Dimens. machine Dimens. maquina
CIP 2200 PTO FOREST	PTO trattore 1000 g/min.	Max 220 mm.	2	14 - 18 mc.	230 mm.	Kg. 1100	Lunghezza, length, lange, longueur, longitud mm. 2500/4300